

Food Processing Band Saw

# TS-27

**AKIYAMA**

■特長

狭い店内に置いてもジャマにならず、  
電気容量の少ない店内等に最適な  
単相100Vの電源も使用可能です。

小回りがきく、  
コンパクトな卓上型。

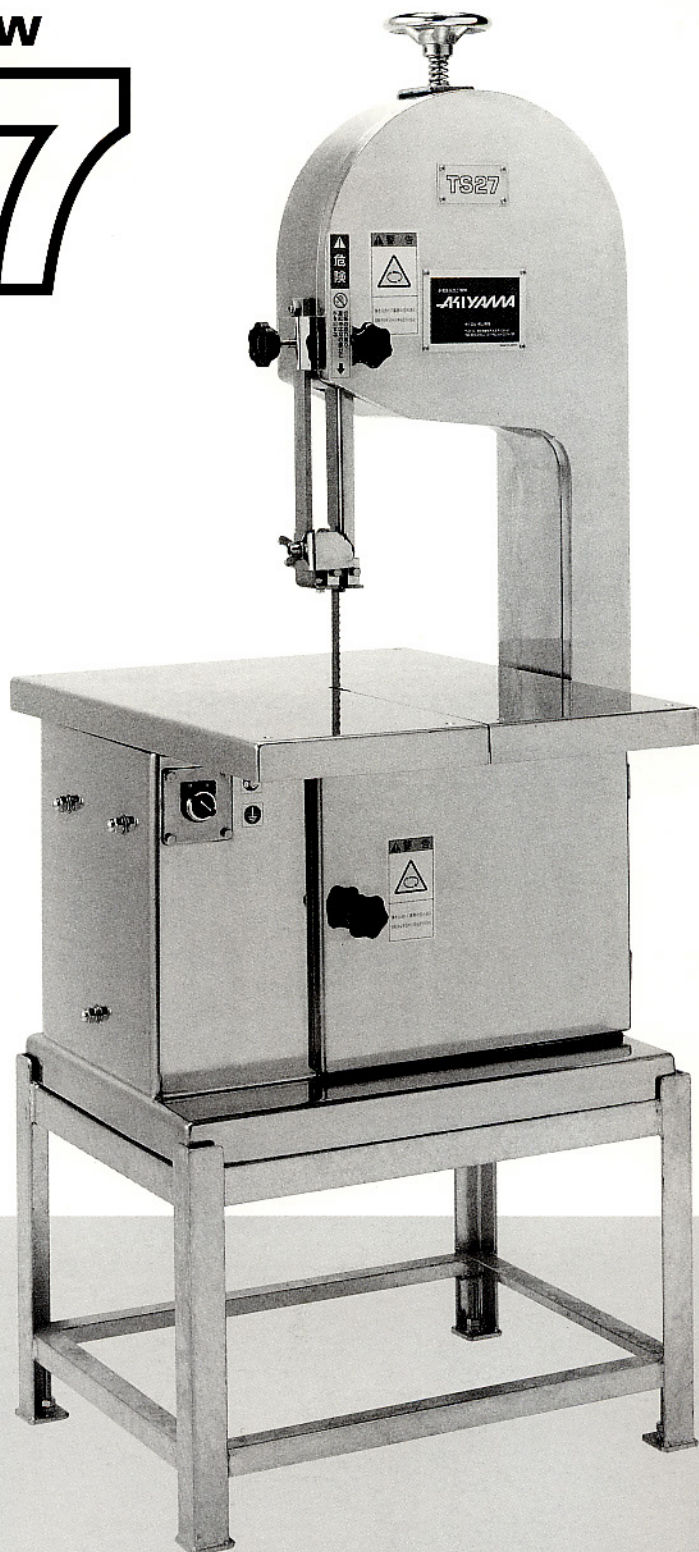

●機械寸法図

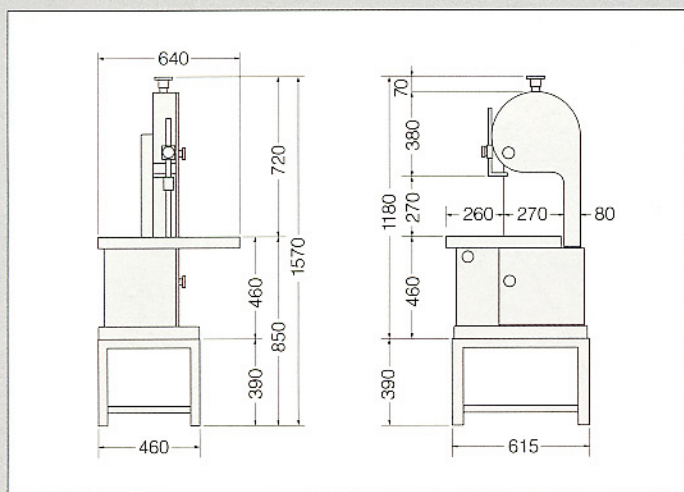

仕様

能力(最大引き割り高さ)	270mm
テーブル寸法(巾×奥行)	520mm×640mm
テーブル高さ	850mm
機械寸法(巾×奥行×高さ)	610×640×1570mm(台付)
機械重量	100kg
帯鋸刃寸法(厚さ×巾×長さ)	0.5×19×2325mm
モーター	単相0.4kw 三相0.75kw
電源	単相100V又は三相200V50/60Hz
帯鋸刃周速度	630/750m/min
タイヤプーリー直径	300mm
台付	亜鉛メッキ製

グッド  
メンテナンス

